



Vorteile

- Höchste Qualität durch hochmoderne Fertigung und Entwicklung, zertifiziert nach ISO 9001
- Europäische Baumusterprüfung (EN 267 / 676), CE-Zertifikat, internationale Typenzulassung
- Umweltfreundlich durch Low-NOx-Technologie
- Wirtschaftlich durch optimale Verbrennung
- Einfacher Service durch standardisierte Komponenten und leichte Bedienung

Druckzerstäuber kommen überall dort zum Einsatz, wo hohe Anforderungen an das Emissionsniveau bei der Verbrennung von Erdgas, Heizöl EL und bei Sonderbrenngasen (z.B. Biogas) gestellt werden.

Die SAACKE EUROTHERM sind Low-NOx-Brenner in Monoblock-Bauweise, d.h. das Gebläse ist im Brenner integriert. Die Produktlinie umfasst Leichtöl-, Gas- sowie Zweistoffbrenner für Leichtöl und Gas. Abhängig vom Leistungsbereich stehen die SAACKE EUROTHERM Brenner als Zweistufen- oder in modulierender Version zur Verfügung.

Dank variabler Brennerkopfgeometrie, wahlweise integrierter oder externer Brennersteuerung mit mechanischem oder elektronischem Verbund, zeigen sich die EUROTHERM Brenner allen Kundenanforderungen gewachsen. Dabei sind die SAACKE EUROTHERM Monoblockbrenner und SAACKE Sicherheits- und Kontrollsysteme ein ausgewogenes und abgestimmtes System.

Der Verbrennungsluftstrom wird beim Anfahren eines beliebigen Betriebspunktes durch die leistungsangepasste Positionierung der Stauscheibe stufenlos feineingestellt. Durch diese optimale Abstimmung des Brennstoff-Luftgemisches wird eine Verbesserung des Anlagenwirkungsgrades erzielt. Der Effekt ist eine deutliche Reduzierung des Brennstoffverbrauchs, bei Ölverbrennung noch unterstützt durch den Einsatz einer zentral angeordneten Rücklaufdüse. Dies und die Low-NOx-Technik führt zu niedrigen Emissionen und damit zur Schonung der Umwelt.

Leistungsbereich Brennstoffe

0,24 - 5,10 MW

Leichtöl EUROTHERM HL

Gas EUROTHERM HG

Leichtöl/Gas EUROTHERM HLG

Die SAACKE EUROTHERM Monoblockbrenner sind modular aufgebaut. Sowohl Wartung als auch Installation der kompletten Funktionsgruppen sind schnell und einfach zu bewerkstelligen. Bewährte, standardisierte Komponenten reduzieren die Lagerhaltung von Ersatzteilen, ermöglichen kurzfristige Serviceleistung und garantieren so eine hohe Betriebslaufzeit und Zuverlässigkeit. Eine stufenlose Einstellung unterstützt die effiziente Justierung. Der elektronische Anschluss von Komponenten (z.B. Gasstrecke) wird durch fehlersichere Steckverbindungen leicht gemacht. Die Brenner sind komplett verdrahtet und mechanisch vorjustiert. Eine schnelle und einfache Inbetriebnahme ist somit gewährleistet.



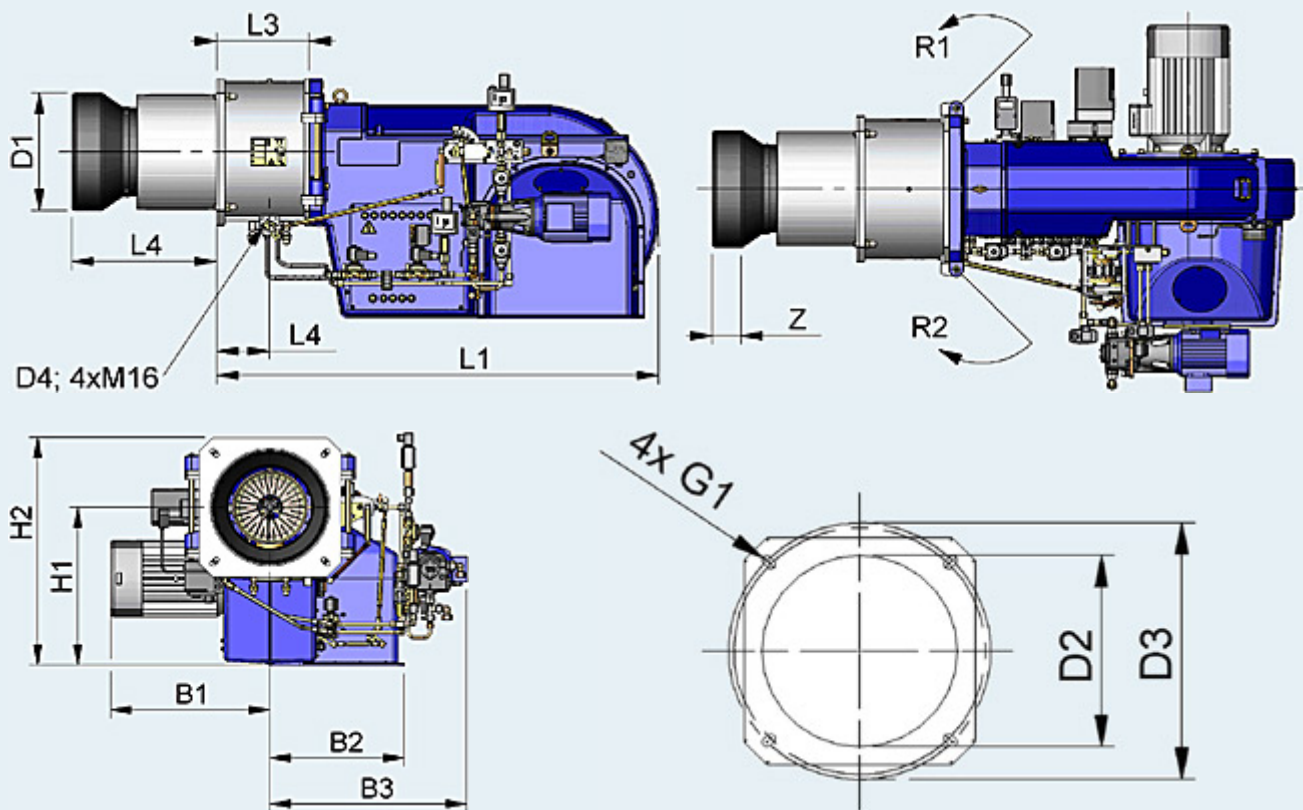

	Maße / Dimension (mm)					
Brennertyp Burner type	10	15	20	30	40	60
B1	330	385	390	390	480	590
B2	220	250	340	340	420	420
B3 (HLG)	-	-	590	590	670	670
H1	315	360	400	400	530	530
H2	430	500	570	570	755	755
H3	133	160	187	187	237	237
L1	785	905	1020	1020	1335	1335
L2	200/350	230/430	290/490	290/490	440/690	440/690
L3	210	230	250	250	270	270
L4	125	135	140	140	150	150
D1	170	215	265	265	360	360
D2	180	225	275	275	370	370
D3	250-260	310-320	360-385	360-385	480-510	480-510
D4	DN 32	DN 40	DN 50	DN 50	DN 65	DN 65
G1	M10	M12	M16	M16	M16	M16
R1	620	720	880	880	1150	1150
R2	620	720	850	850	1220	1220
W	130/280	136/336	170/370	170/370	273/521	273/521
Z	34	49	60	60	92	92
Gewicht in kg Weight in kg	63	89	148	152	260	315

Brennstoff Fuel	Leistung Capacity ca. (MW)	0.24	0.29	0.39	0.46	0.61	0.92
		▼ 0.83	▼ 1.21	▼ 2.05	▼ 2.4	▼ 4.1	▼ 5.1
	Brennertyp Burner type	10	15	20	30	40	60
Leichtöl Light fuel oil	HL	■	■	■	■	■	■
Gas	HG	■	■	■	■	■	■
Leichtöl/Gas Light fuel oil/gas	HLG			■	■	■	■

Ausstattung

- Brenner zu beiden Seiten ausschwenkbar
- Mischeinrichtung als Einheit komplett entnehmbar
- Bewährte Komponenten verbesserte Sicherheit
- Modularer Aufbau schnelle Wartung
- Komplett verdrahtet und steckerfertig
- Mechanisch vorjustiert

